

aquauno
LOGICA PLUS
BALCONY

PROGRAMMIERAUTO
MAT MIT VOREINGESTELLTEN
BEWÄSSER-
UNGSZYKLEN

GEBRAUCHS-
HANDBUCH

8415

claber®

44 AQUAUNO LOGICA BALCONY PLUS

WIR BEGLÜCKWÜNSCHEN SIE ZUM KAUF DIESES PROGRAMMIERAUTOMATEN UND BITTEN SIE, VOR DEM BEGINN DER PROGRAMMIERUNG DIESES GEBRAUCHSHANDBUCH AUFMERKSAM DURCHZULESEN. IN DEN EINZELNEN ABSCHNITTEN FINDEN SIE SÄMTLICHE ANGABEN ZUR KORREKTEN AUSFÜHRUNG ALLER VORGÄNGE.

LEGENDE:

- | | |
|--------------------------|-----------------------------|
| 0 = STAND-BY = WARTEZEIT | ① WASCHBARER FILTER |
| EVERY = JEDE | ② BUCHSE INNENGEWINDE 3/4" |
| WEEK = WOCHE | ③ DREHREGLER STEUERUNG |
| MIN = MINUTEN | ④ GEHAUSEDECKEL |
| H = STUNDEN | ⑤ BUCHSE QUICK-CLICK-SYSTEM |
| | ⑥ LED |

KONFORMITÄTSERKLÄRUNG

CLABER SPA
VIA PORTERBANA 22 - 33080 - FIMME VENETO - PORDENONE - ITALY
WIR ERKLÄREN IN ALLEINIGER VERANTWORTUNG, DASS DAS GERÄT 8415 - AQUAUNO LOGICA BALCONY PLUS DER EU-RICHTLINIE 2004/108/CE, UNTER BEZUGNAHME AUF DIE TECHNISCHE NORMEN EN61000-6-1:2007 (IMMUNITY) UND EN61000-6-3:2007 (EMISSION) ENTSPRICHT.

FIMME VENETO, 01/07/2010

CE 10

DER ZUSTÄNDIGE LEITER
DOCT. MARZONA FEDERICO
Marzona

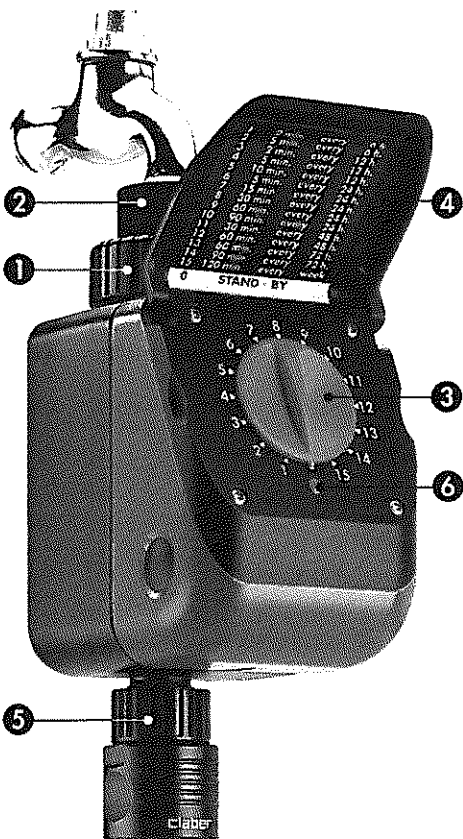

46 ANBRINGUNG AM WASSERHAHN

DIE ÄUßERE NUTMUTTER **C** LOCKERN, DIE BUCHSE MIT INNENGEWINDE 3/4" **A** AM WASSERHAHN 3/4" **B** ANSCHRAUBEN. DIE STEUERUNG UNTER ANSCHRAUBEN DER NUTMUTTER **C** AM WASSERHAHN BEFESTIGEN.

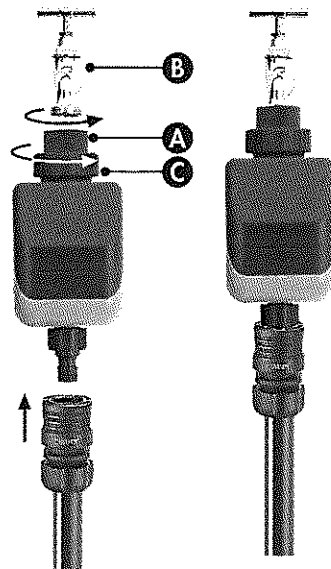

HYDRAULISCHE LEISTUNGEN [Ⓛ]

47

BAR	0,5	1	2	2,5	3	4	5
l/min	11	16	22	25	27	31	35

EINGANGSSPANNUNG

EINE 9 VOLT-BATTERIE.

LEBENSDAUER: AUSREICHEND FÜR DIE GANZE SAISON BEI DURCHSCHNITTLICH VIER BEWÄSSERUNGEN PRO TAG. ZUR VERMEIDUNG DER GEFAHR VON KORROSIONSSCHÄDEN DURCH SÄURE SOLLTE DIE BATTERIE IN ZEITEN DER NICHTBENÜTZUNG DES PROGRAMMIERAUTOMATEN ENTFERNT WERDEN. BEI UNZUREICHENDER BATTERIELADUNG BRICHT DER PROGRAMMIERAUTOMAT DEN BETRIEB SELBSTTÄTIG AB UND SCHLIEßT DAS MAGNETVENTIL.

HINWEIS: DIE LEBENSDAUER DER EINGESETZTEN BATTERIE IST SCHWER VORAUSSEHBAR; VERSCHIEDENE ÄUßERE FAKTOREN KÖNNEN EINEN VORZEITIGEN VERBRAUCH BEDINGEN. WIR EMPFEHLEN DAHER, DIE BATTERIE ZU BEGINN JEDER SAISON ZU ERSETZEN.

[Ⓛ]

DREHREGLER-STEUERUNG

48

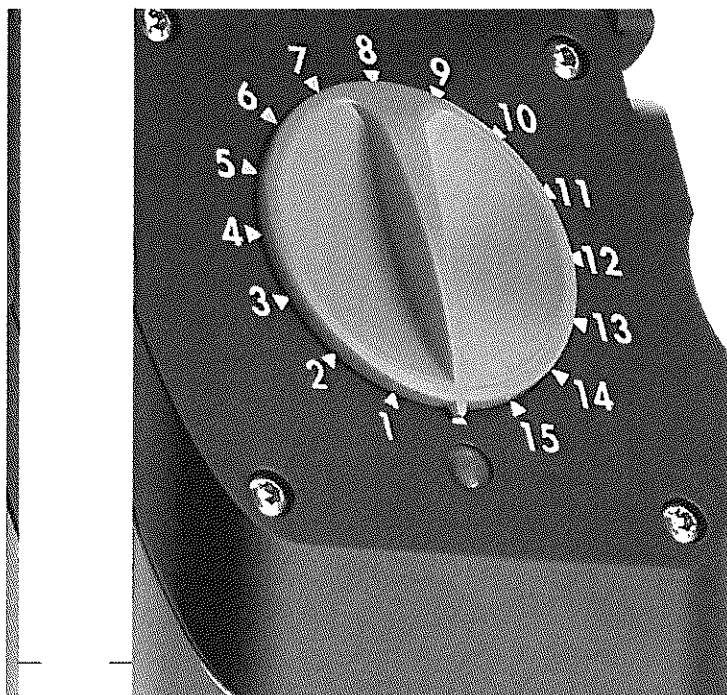

[Ⓛ]

ZUR EINSTELLUNG EINES DER 15 GESPEICHERTEN PROGRAMME DEN DREHREGLER AUF JENE DER 15 NUMMERIERTEN KERBEN EINSTELLEN (1 - 15), DIE DEM GEWÜNSCHTEN BEWÄSSERUNGSZYKLUS ENTSpricht. BLINKT DIE LED CA. ALLE 2 SEKUNDEN AUF, IST DIE BATTERIE GELADEN; BLEIBT DAS LICHT AUS, BATTERIE ERSETZEN (AUF JEDEN FALL EINMAL JÄHRLICH ERSETZEN).

49

1	1 min.	every	12 h.
2	2 min.	every	12 h.
3	5 min.	every	12 h.
4	1 min.	every	24 h.
5	2 min.	every	24 h.
6	3 min.	every	24 h.
7	4 min.	every	24 h.
8	5 min.	every	24 h.
9	6 min.	every	24 h.
10	8 min.	every	24 h.
11	10 min.	every	24 h.
12	15 min.	every	24 h.
13	2 min.	every	48 h.
14	5 min.	every	48 h.
15	8 min.	every	72 h.

0 STAND-BY

BEISPIEL:

POSITION 3 = 5 MINUTEN BEWÄSSERUNG ALLE 12 STUNDEN. BEI EINSTELLUNG 18 UHR BEGINNT DIE BEWÄSSERUNG MIT 10 SEKUNDEN VERZÖGERUNG UND WIRD NACH 12 STUNDEN WIEDERHOLT (IN DIESEM FALL UM 6:00 UHR DES DARAUFGFOLGENDEN TAGES).

[Ⓛ]

EINSETZEN DER BATTERIE

50

HIERZU EINFACH MITTELS DER BEIDEN SEITLICHEN KNÖPFE DIE FRONTBLLENDE ABNEHMEN UND DIE BATTERIE AN DEN KONTAKTKNÖPFEN ANSCHLIEßEN. DARAUf ACHTEN, DIE BATTERIE KORREKT ZU POSITIONIEREN.

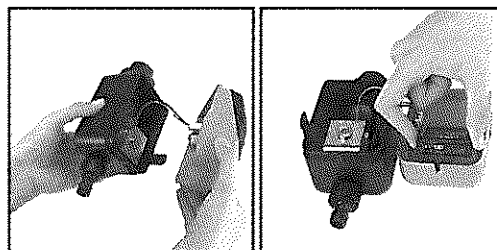



PROGRAMMIERUNG

51

DIE ZEIT DER 15 VOREINGESTELLTEN ZYKLEN ERLAUBT DIE DOSIERTE BEWÄSSERUNG VON PFLANZEN MIT UNTERSCHIEDLICHEM WASSERBEDARF JE NACH ART UND WITTERUNGSVERHÄLTNISSEN.

- 1 ACHTUNG:** DAS EINGESTELLTE BEWÄSSERUNGSPROGRAMM WIRD SOFORT AKTIVIERT (MIT 10 SEKUNDEN VERZÖGERUNG).
2 ACHTUNG: BEI EINSTELLUNG EINES NEUEN PROGRAMMS SCHLIEßT SICH DAS VENTIL (FALLS GEÖFFNET) UND ES BEGINNT DIE ZEITZÄHLUNG DES NEUEN BEWÄSSERUNGSZYKLUS.

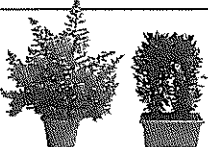
BEISPIEL:		
	14 1 7 2 3	
	15 6 8 10 12	

52

MANUELLE FUNKTION/STAND-BY

BEI EINSTELLUNG DES DREHREGLERS AUF EINES DER 15 VERFÜGBAREN PROGRAMME FUNKTIONIERT DER PROGRAMMIERAUTOMAT NACH 10 SEKUNDEN WIE EIN NORMALER WASSERHAHN. UM DIE WASSERZUFUHR ZU UNTERBRECHEN, EINFACH DEN PROGRAMMIERAUTOMATEN AUF 0 (STAND-BY) STELLEN.

ACHTUNG: DIESE FUNKTION ANNULLIERT DAS ZUVOR EINGESTELLTE PROGRAMM. DAS STEUERGEHÄUSE IST DAHER ERNEUT ZU PROGRAMMIEREN (SIEHE SEITE 45). WIRD DER DREHREGLER AUF DER KERBE 0 (STAND-BY) BELASSEN, SO BLEIBT DER PROGRAMMIERAUTOMAT AUSGESCHALTET.

EMPFEHLUNGEN

- DAS GERÄT VOR FROST SCHÜTZEN.
- AQUAUNO LOGICA NICHT AN LEITUNGEN EINSETZEN, DIE CHEMISCHE SUBSTANZEN BZW. ANDERE FLÜSSIGKEITEN ALS WASSER ENTHALTEN.
- AQUAUNO LOGICA NICHT MIT EINEM EINGANGSDRUCK ÜBER 10 BAR BENUTZEN.
- NUR NEUE BATTERIEN ALKALINE EINSETZEN.
- WENN KEINE PROGRAMMIERUNGEN ERFOLGEN, DEN DECKEL GESCHLOSSEN HALTEN, UM DEN PROGRAMMIERAUTOMATEN VOR SONNENEINSTRALHUNG UND FEUCHTIGKEIT ZU SCHÜTZEN.
- WENIGSTENS EINMAL PRO SAISON DEN FILTER AUS SYNTHETIKSCHAUMSTOFF UNTER FLIEßENDEM WASSER REINIGEN. BEI HARTEM ODER TRÜBEM WASSER DIE REINIGUNG HÄUFIGER VORNEHMEN.
- INSTALLIEREN SIE LOGICA NICHT IN SCHÄCHTEN ODER UNTERIRDISCH.

ANSCHLUSS AN EINEN RAIN SENSOR

53

SIE KÖNNEN AQUAUNO LOGICA AN EINEN REGENFÜHLER (RAIN SENSOR CLABER ART.-NR. 90915) ANSCHLIEßEN. RAIN SENSOR UNTERBRICHT DAS BEWÄSSERUNGSPROGRAMM VON AQUAUNO LOGICA BEI REGEN UND STELLT ES AUTOMATISCH WIEDER EIN, SOBALD DER FÜHLER KEIN WASSER MEHR ENTHÄLT. RAIN SENSOR IST AN DIE BEIDEN ENTSPRECHENDEN ELEKTRISCHEN KONTAKTE, DIE SICH AUF DER INNENSEITE DES PROGRAMMIERMODULS VON AQUAUNO LOGICA BEFINDEN, UNTER VERWENDUNG DES ZUSAMMEN MIT DEM FÜHLER GELIEFERTEN KONTAKTS ANZUSCHLIEßEN. FÜHREN SIE DAZU DAS ZWEIPOLIGE KABEL IN DIE IM UNTEREN BEREICH VON AQUAUNO LOGICA DAFÜR VORGESEHENE AUFNAHME. ENTFERNEN SIE VOR EINSETZEN DES KONTAKTS DIE ÜBERBRÜCKUNGSKLEMME ZWISCHEN DEN BEIDEN KONTAKTEN, DEN SCHALTPLAN KÖNNEN SIE DER ABBILDUNG ENTFERNEN.

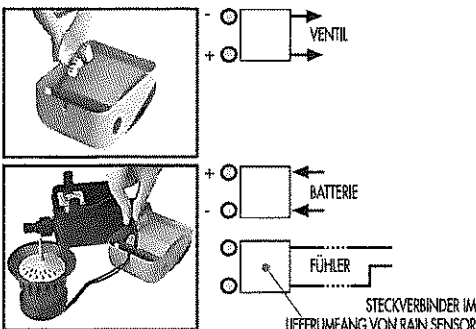

54

DAS AUF DEM PRODUKT ODER DER VERPACKUNG ANGEBRACHTES SYMBOL BESAGT, DASS DAS PRODUKT NICHT ALS NORMALER HAUSMÜLL ANZUSEHEN IST, SONDERN BEI SPEZIELLEN SAMMELSTELLEN FÜR DAS RECYCLING VON ELEKTRO- UND ELEKTRONIK-ALTGERÄTEN ABZUGEBEN IST.

DURCH DIE ORDNUNGSGEMÄSSE ENTSORGUNG DIESES PRODUKTES WERDEN MÖGLICHE NEGATIVE FOLGEN VERMIEDEN, DIE AUS EINER UNSACHGEMÄSSEN ENTSORGUNG DES PRODUKTES ENTSTEHEN KÖNNTEN.

AUSFÜHRLICHERE INFORMATIONEN ZUM RECYCLING DIESES PRODUKTES LIEFERN DAS GEMEINDEAMT, DER ÖRTLICHE MÜLLENTSORGUNGSDIENST ODER DER

HÄNDLER, BEI DEM DAS PRODUKT GEKAUFT WURDE.

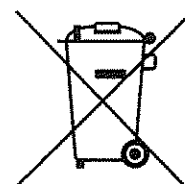

claber SPA

GARANTIE

DAS GERÄT IST FÜR DIE DAUER VON ZWEI JAHREN AN DEM DURCH DIE BEIM KAUF AUSGESTELLTE RECHNUNG ODER QUITTUNG NACHGEWIESENEN KAUFDATUM GARANTIERT. DIE GARANTIE ERLOSCHT BEI ÖFFNUNG DES GERÄT SOWIE BEI FEHLEN DES GÜLTIGEN KAUFBELEGES.

SERIENNUMMER EINTRAGEN

--	--	--	--	--	--	--	--	--	--

GARANTIEERKLÄRUNG

CLABER ÜBERNIMMT DIE GARANTIE FÜR MATERIAL UND HERSTELLUNGSFEHLER DIESES PRODUKTES. DIE GARANTIE GILT FÜR ZWEI JAHREN, GERECHNET AB DEM DATUM, AN DEM DER KUNDE DAS PRODUKT ERHÄLTEN HAT. CLABER WIRD DIE FÜR FEHLERHAFT GEHALTENEN TEILE KOSTENLOS REPARIEREN ODER ERSETZEN, VORAUSGESETZT, DASS DIE PRODUKTE SACHGEMÄß EINGESETZT, RICHTIG AUFBEWAHRT UND NICHT UNSACHGEMÄß REPARIERT ODER ABGEÄNDERT WORDEN SIND. CLABER ÜBERNIMMT KEINE GARANTIE FÜR DEN FALL, DASS DER DEFEKT AUF ANWENDUNGSFEHLER, MIßBRAUCH ODER INSTALLATIONSFEHLER ZURÜCKZUFÜHREN IST. DESHALB SOLLTE MAN DEN ANWEISUNGEN IN DER BEDIENUNGSANLEITUNG UNBEDINGT FOLGE LEISTEN. FERNER GILT DIE GARANTIE NICHT FÜR PRODUKTE, DIE CLABER NICHT HERGESTELLT HAT, AUCH WENN SIE ZUSAMMEN MIT CLABER-PRODUKTION EINGESETZT WERDEN. EINE REPARATUR BEDARF DER GENEHMIGUNG VON CLABER. DER TRANSPORT DER WARE ERFOLGT GANZ ZU LASTEN UND AUF GEFAHR DES EINGETÜMERS. LESEN SIE DIE ALLGEMEINEN VERKAUFSBEDINGUNGEN, WAS WEITERE PROBLEME BETRIFFT. DER KUNDENDIENST ERFOLGTE DURCH DIE CLABER VERTRAGSWERKSTÄTTEN, DEREN VERZEICHNIS DER VERKAUFSPACKUNG BEILIEGT. FÜR JEDICHE WEITEREN INFORMATIONEN ZU DEN KUNDENDIENSTSTELLEN WENDEN SIE SICH BITTE AN DIE CLABER S.P.A., TEL.: 0434.958836, FAX: 0434.957193. ITALY FÜR ALLES WEITERE WIRD AUF DIE ALLGEMEINEN VERKAUFSBEDINGUNGEN VERWIESEN.

www.claber.com
info@claber.com

